

Emulator FLE-P

instrukcja montażu

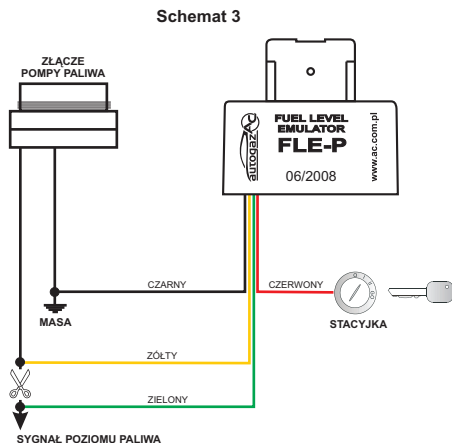

Dla samochodów nie wymienionych w instrukcji, a dla których istnieje konieczność korekty wskazania poziomu paliwa, emulator może zostać zainstalowany w następujący sposób:

1. Zidentyfikować przewód „sygnał poziomu paliwa”.
Wiązka łącząca zbiornik z komputerem samochodowych składa się zazwyczaj z 4 przewodów:
 - 2 grubsze – zasilają pompę paliwa
 - 2 cieńsze przewody – stanowią masę i sygnał obwodu pomiaru poziomu benzyny.
 Za pomocą multimetru zmierzyc napięcie na każdym z 2 cieńszych przewodów (w stosunku do masy samochodu). Ten na którym napięcie zmienia się w zależności od poziomu paliwa jest szukanym sygnałem.
2. Przeciąć przewód „sygnał poziomu paliwa” i podłączyć go zgodnie ze schematem 3.
3. Zasilanie (przewód czerwony) podłączyć do obwodu zasilanego po stacyjce.



Producent:

AC Spółka Akcyjna
15-182 Białystok, ul. 27 Lipca 64
tel. +48 85 7438117, fax +48 85 6538649
www.ac.com.pl, e-mail: autogaz@ac.com.pl

“04-088.95.00.1 z dn.17.09.2008”

Instrukcja montażu emulatora FLE-P

Dane techniczne:

Napięcie zasilania:	12V ± 25%
Temperatura pracy:	-40°C + +70°C
Klasa szczelności:	IP66

Przeznaczenie:

Emulator poziomu paliwa FLE-P przeznaczony jest do zastosowania w samochodach, w których występuje problem znikającego paliwa w czasie jazdy na gazie.
W szczególności w następujących typach samochodów:

CITROËN :	C3 (schemat 1 lub schemat 3) Xsara Picasso (schemat 1) od roku 2002 C2 (schemat 3) Xsara Picasso (schemat 3)
PEUGEOT :	206 (schemat 1 lub schemat 3) 307 (schemat 1 lub schemat 3) 406 (schemat 1)
RENAULT	Espace (schemat 2) od roku 2003
MERCEDES:	ML rocznik 2004 (schemat 3)
LEXUS:	IS200 (schemat 3) RX300 (schemat 3)
RENAULT	wszystkie modele z wyjątkiem Twingo (schemat 3)
OPEL	Astra (schemat 3) roczniki 2002-2003 Vectra (schemat 3) roczniki 2002-2003

Zasada działania

W nowoczesnych samochodach wyposażonych w komputer pokładowy, wskazanie poziomu paliwa nie jest wyznaczane jedynie na podstawie pływaków w zbiorniku. Aktualny zapas paliwa wskazywany na desce rozdzielczej, jest obliczany na podstawie przejechanego dystansu i warunków użytkowania. Przy zasilaniu silnika gazem, komputer wciąż zmniejsza wskazanie poziomu paliwa, wprowadzając kierowcę w błąd – sugeruje ubywanie paliwa ze zbiornika i uniemożliwia poprawny odczyt jego poziomu. Problem ten rozwiązuje emulator FLE-P – przywraca prawidłowe wskazanie przy każdym uruchomieniu silnika.

Schematy podłączeń i uwagi montażowe

